

Stirnradgetriebemotor
Fabrikat SEW

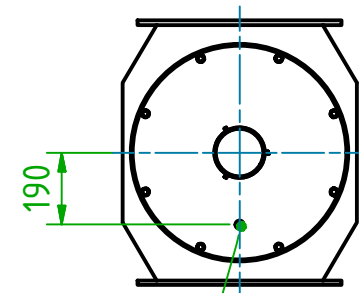

Spülluftanschluss G 1/4"

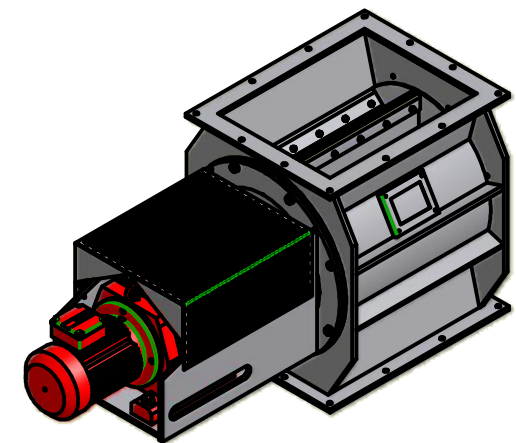
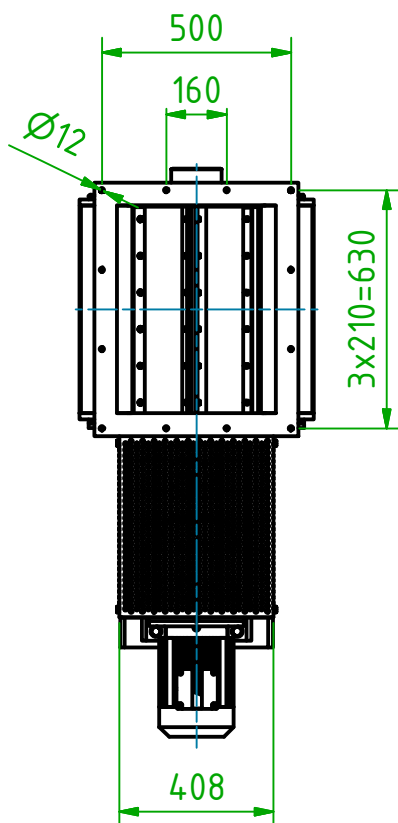

Für diese Zeichnung einschließlich der Anlagen behalten wir uns alle Urheberrechte vor. Ohne unsere schriftliche Zustimmung dürfen sie weder vervielfältigt noch Dritten zugänglich gemacht werden.

	Allgemeintoleranz DIN ISO 2768m		Oberfläche DIN 1302 Reihe 2	Maßstab 1:20	Menge 1	Masse ca. 530 kg
	Datum		Name	HAINKE Zellenradschleuse Typ SL 500-NCS-**-**-*		
Bearb.	23.04.2012	D. Behrens				
Gepr.						
Norm						
				MASSBLATT		
Zust.	Änderungen	Datum	Name	Dateiname	HAINKE/PRODUKTE	
						Blatt 1
						Bl 1